

### Универсальное или специальное решение?

Такой вопрос возникает при взгляде на последнюю новинку компании AESP - настенный антивандальный шкаф **RECW-043AV** (см. рисунок 1).

Компактный монтажный конструктив емкостью 4U, дает возможность **ОДНОВРЕМЕННОЙ** установки телекоммуникационного, и электросилового оборудования. И при этом шкаф обеспечивает класс защиты не ниже IP55!

Еще одна особенность нового изделия - установка 19" оборудования (глубиной до 375 мм) в шкаф глубиной всего 305мм. Интересное конструктивное решение - для обеспечения такой установки дверь шкафа оснащена двумя кронштейнами стандарта 19". Направление открытия двери – вниз (см. рисунок 2), благодаря чему образуется удобное рабочее поле для монтажа оборудования и инструментов.

Для установки электрооборудования задняя стенка шкафа оснащена планками для распределительного щита и установок DIN-реек.

Кабельные вводы расположены по углам верхней и нижней панели, что обеспечивается необходимое распределение и

разделение электросиловых и слаботочных кабелей.

Уплотнительный дверной контур и герметичные заглушки кабельных вводов полностью обеспечивают класс IP55, то есть защита от брызг воды под углом до 90° от вертикали и от проникновения пыли в заметных количествах.

Конструкция шкафа предусматривает все методы защиты от вандализма. С целью исключения уязвимых сварных швов центральная секция шкафа выполнена из цельного листа металла, а верхняя и нижняя крышки крепятся к ней с помощью болтов М8. Дверь полностью утоплена в дверной проем, что обеспечивает надежную защиту от силового вскрытия. Также предусмотрена защита от подбора отмычки. Благодаря специальной панели-заслонки базовый замок легко может быть заменен на более сложный вплоть до 4го класса по ГОСТ 5089.

Электробезопасность шкафа обеспечена заземлением всех его элементов согласно ГОСТ Р 50827-95 (МЭК 670-89).

Соблюдение технологии подготовки и окраски металла, а также использование эпоксиполимерного композита придает шкафу устойчивость к коррозии и воздействию экстремальных температур.



Рисунок 1: Внешний вид RECW-043AV



Рисунок 2: Дверные кронштейны



Рисунок 3: Дверные петли

**AESP, Inc.**  
16295 NW 13th Ave - A  
Miami, Florida 33169,  
Phone: +1 (305) 944-7710  
Fax: +1 (305) 949-4483  
www.aesp.com  
www.signamax.com

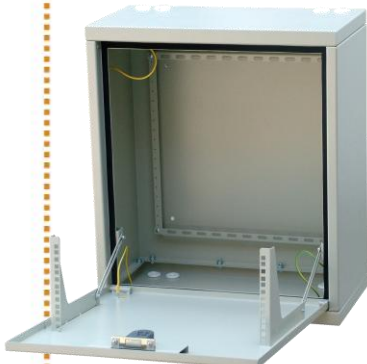
**AESP EAST EUROPE**  
125499, г. Москва,  
Кронштадтский б-р, д. 47  
Тел: (495) 649-3363, 456-0704  
Тел./Факс: (495) 454-3040  
E-Mail: aesp@aesp.ru  
www.aesp.ru

#### ПРЕДСТАВИТЕЛЬСТВА В РОССИИ

**МОСКВА**  
125499, г. Москва,  
Кронштадтский б-р, д. 47  
Тел.: (495) 649-3363, 456-0704  
Тел./Факс: (495) 454-3040  
E-Mail: aesp@aesp.ru

**САНКТ-ПЕТЕРБУРГ**  
195267, г. Санкт-Петербург,  
Проспект просвещения, д. 85  
Тел.: (812) 327-6302, 327-6303  
Факс: (812) 559-8709  
E-Mail: spb@aesp.ru

**УФА**  
450078, г. Уфа, пр. Салавата  
Юлаева, д. 59, офис 302  
Тел./Факс: (347) 264-1711  
E-Mail: ufa@aesp.ru

**НОВОСИБИРСК**  
630075, г. Новосибирск,  
ул. Народная, д. 3  
Тел.: (383) 276-30-08  
Факс: (383) 211-92-32  
E-Mail: nsk@aesp.ru

**КАЗАНЬ**  
ул. Родины, д. 8А.  
Тел.: +7 (843) 267-9487, 299-2004  
Факс: 255-30-01  
E-mail: kazan@aesp.ru

#### ПРЕДСТАВИТЕЛЬСТВА В УКРАИНЕ

**КИЕВ**  
01014, г. Киев,  
ул. Тимирязевская, д. 2  
Тел.: +38 (044) 296-5357,  
+38 (044) 296-6557  
Факс: +38 (044) 294-8860  
E-Mail: aesp@aesp.ua  
www.aesp.ua  
www.signamax.com.ua

**ВИННИЦА**  
21030, г. Винница,  
ул. В. Порика, д.43  
Тел.: +38 (0432) 461-028,  
+38 (0432) 438-183  
Факс: +38 (0432) 469-537  
E-Mail: aesp@aespvin.com.ua



# PRODUCT NEWS

## НОВОСТИ О ПРОДУКТАХ



Рисунок 4: Монтажно-габаритные чертежи

Шкаф поставляется в картонной упаковке, готовый к использованию сразу после извлечения. Базовой комплектацией предусмотрено:

Металлическая дверь*	1 ШТ
Горизонтальные панели	2 ШТ
Монтажные профили	2 ШТ
Боковые (вертикальные) панели	2 ШТ
Комплект сборочных метизов**	1 ШТ
Паспорт изделия	1 ШТ
Упаковка	1 ШТ

\* - поставляется в сборе с петлями и замком

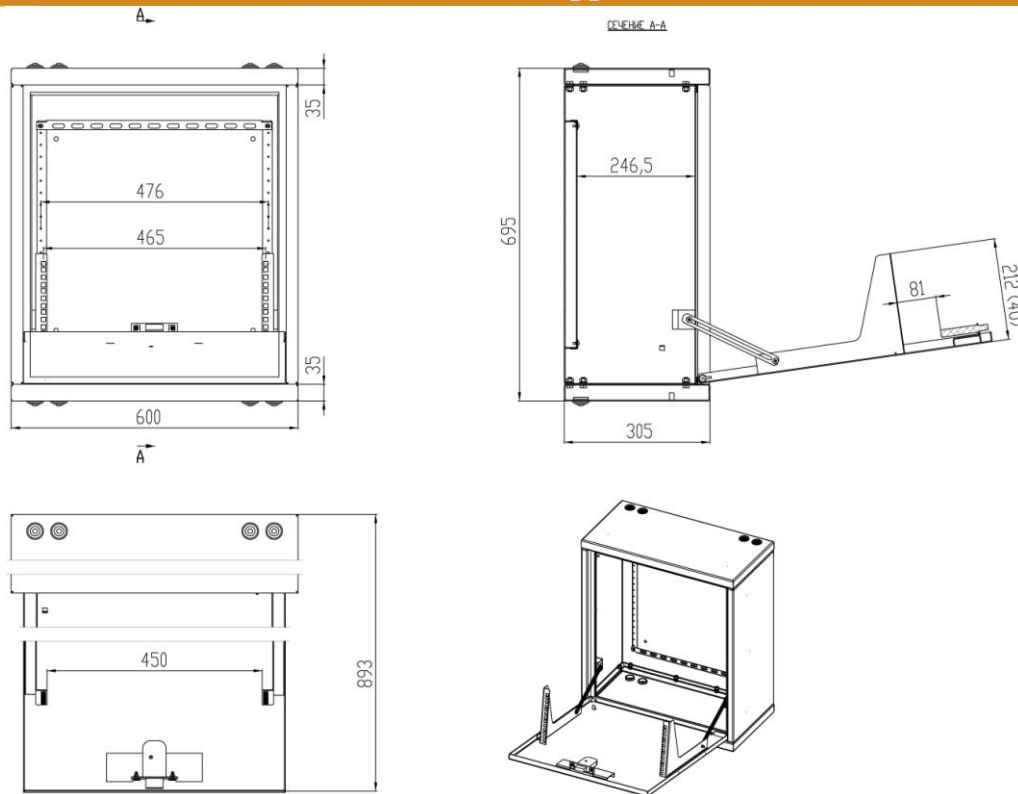
\*\* - использован для сборки

**AESP, Inc.**  
16295 NW 13th Ave - A  
Miami, Florida 33169,  
Phone: +1 (305) 944-7710  
Fax: +1 (305) 949-4483  
www.aesp.com  
www.signamax.com

**AESP EAST EUROPE**  
125499, г. Москва,  
Кронштадтский б-р, д. 47  
Тел: (495) 649-3363, 456-0704  
Тел./Факс: (495) 454-3040  
E-Mail: aesp@aesр.ru  
www.aesp.ru

### ПРЕДСТАВИТЕЛЬСТВА В РОССИИ

**МОСКВА**  
125499, г. Москва,  
Кронштадтский б-р, д. 47  
Тел.: (495) 649-3363, 456-0704  
Тел./Факс: (495) 454-3040  
E-Mail: aesp@aesр.ru

**САНКТ-ПЕТЕРБУРГ**  
195267, г. Санкт-Петербург,  
Проспект просвещения, д. 85  
Тел.: (812) 327-6302, 327-6303  
Факс: (812) 559-8709  
E-Mail: spb@aesр.ru

**УФА**  
450078, г. Уфа, пр. Салавата  
Юлаева, д. 59, офис 302  
Тел./Факс: (347) 264-1711  
E-Mail: ufa@aesр.ru

**НОВОСИБИРСК**  
630075, г. Новосибирск,  
ул. Народная, д. 3  
Тел.: (383) 276-30-08  
Факс: (383) 211-92-32  
E-Mail: nsk@aesр.ru

**КАЗАНЬ**  
ул. Родины, д. 8А.  
Тел.: +7 (843) 267-9487, 299-2004  
Факс: 255-30-01  
E-mail: kazan@aesр.ru

### ПРЕДСТАВИТЕЛЬСТВА В УКРАИНЕ

**КИЕВ**  
01014, г. Киев,  
ул. Тимирязевская, д. 2  
Тел.: +38 (044) 296-5357,  
+38 (044) 296-6557  
Факс: +38 (044) 294-8860  
E-Mail: aesp@aesр.ua  
www.aesp.ua  
www.signamax.com.ua

**ВИННИЦА**  
21030, г. Винница,  
ул. В. Порика, д.43  
Тел.: +38 (0432) 461-028,  
+38 (0432) 438-183  
Факс: +38 (0432) 469-537  
E-Mail: aesp@aesрvin.com.ua

